

AFASTAMENTO PARA MEDIDAS SEM INDICAÇÃO DE TOLERÂNCIAS - ABNT 06371		ANGULARES	
LINEARES	ANGULARES		
ACIMA DE	ATE	0,5	6
AFASTAM.		± 0,1	± 0,2
		± 0,3	± 0,5
		± 0,8	± 1°
		± 20°	± 10°
		± 5°	± 5°

Bel Air
Hidráulica

RES.	
ALTERAÇÕES	
DATA	
REV.	

"QUANDO HOUVER DÚVIDA, PERGUNTE"

SISTEMA CAD - BEL AIR PNEUMÁTICA
JAMAIS EXECUTE ALTERAÇÕES SEM ATUALIZAR O ARQUIVO GRÁFICO

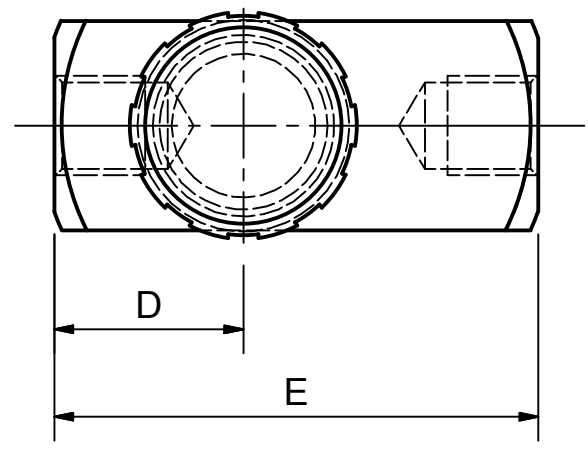
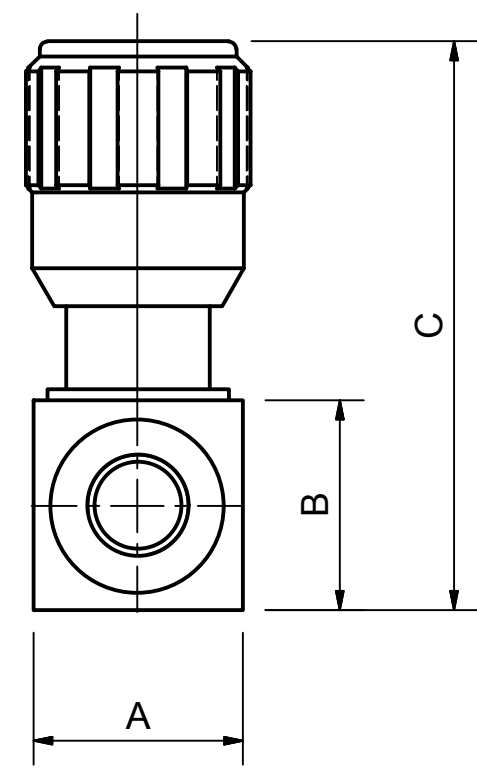
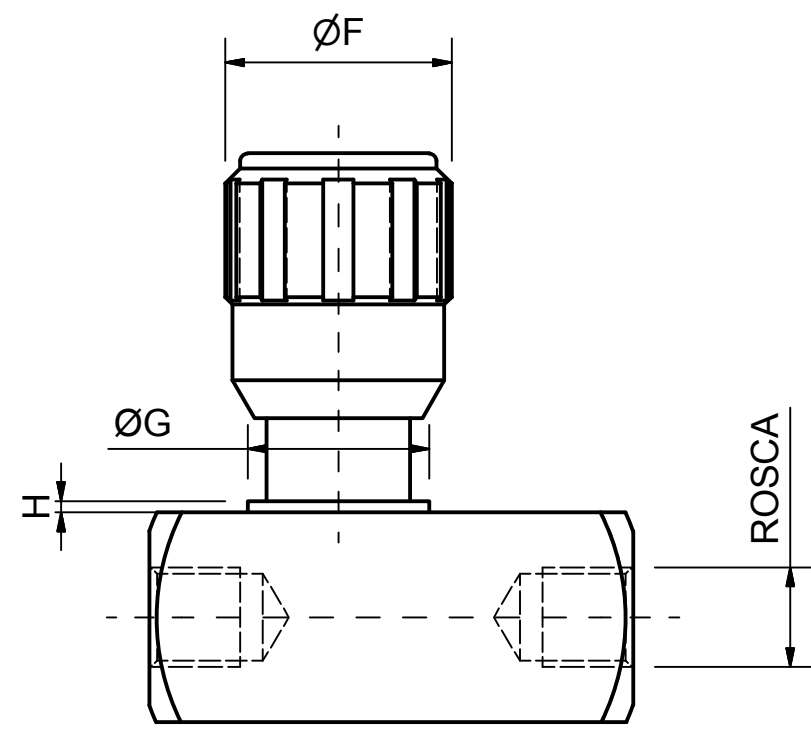
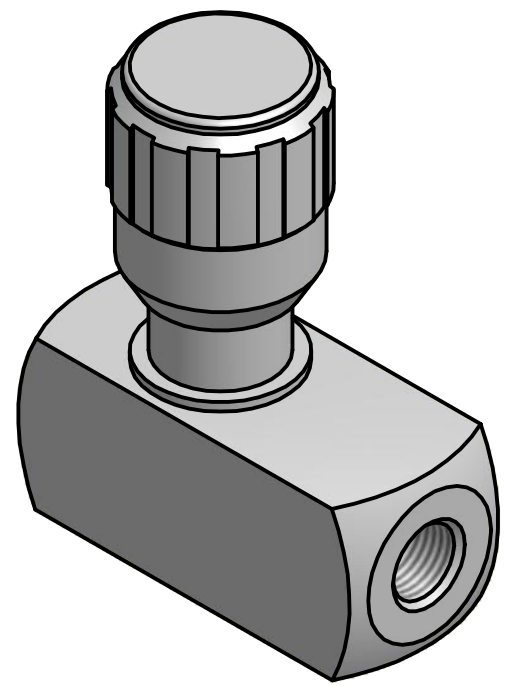

REFERÊNCIA	ROSCA	A	B	C	D	E	F	G	H	VAZÃO(l/min)
HCVI0070	1/4"BSP	27.7	27.7	75	25	64	30	23.8	1.5	10
HCVI0060	3/8"BSP	27.7	27.7	75	25	70	30	23.8	1.5	40
HCVI0050	1/2"BSP	37.7	37.7	98	30	83	37	29.9	1.5	63
HCVI0040	3/4"BSP	37.7	37.7	98	30	89	37	29.9	1.5	100

CARACTERÍSTICAS TÉCNICAS:
CORPO EM AÇO COM TRATAMENTO SUPERFICIAL
PRESSÃO MÁXIMA 250bar
TEMPERATURA DE TRABALHO -20 A +70°C
FLUIDO: ÓLEO HIDRAULICO MINERAL

01	DIM HCVI	DIMENSIONAL VLV HDR HCVI	01			
ITEM	REFERÊNCIA DO PRODUTO	DESCRIÇÃO DO PRODUTO	QUANT.	DESCRIÇÃO DA MATÉRIA PRIMA	REFERÊNCIA MAT. PRIMA	MEDIDA DE CORTE
	DIM HCVI	DIMENSIONAL VLV HDR HCVI		PROGRAMA	DES.	12/08/2014
					REV.	
					APROV.	
						luis