

Bel Air[®]
PNEUMÁTICA & HIDRÁULICA

[CATÁLOGO]

PREPARAÇÃO DE AR



PREPARAÇÃO DE AR - SÉRIES MINI E MÉDIA

CARACTERÍSTICAS TÉCNICAS

Pressão	Máxima de 10,5 kgf/cm ² (150 psi)
Temperatura	-10°C a 50°C
Capacidade do copo	Mini = 45 ml Média = 120 ml

MATERIAIS

Corpo	Alumínio injetado
Vedações	Buna-N



CODIFICAÇÃO

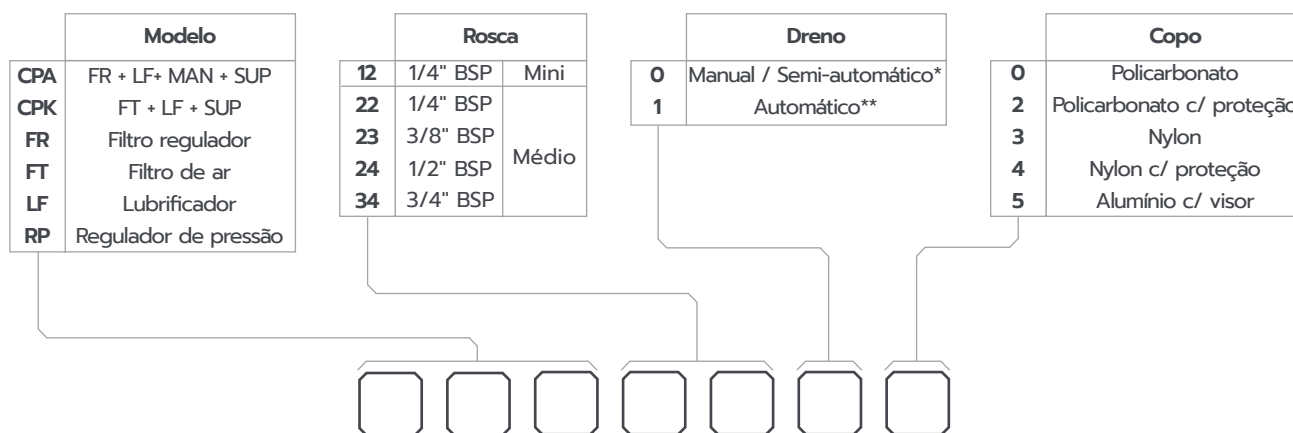

* Dreno manual/semi-automático - realiza e purga do acúmulo de líquido no copo sempre que a pressão desce a 1 kg/cm².

** Dreno automático somente disponível na série média.

Obs.: Para advertências sobre os copos de policarbonato e consulta da codificação dos kits de reparo, consultar página 132.

DESCRIÇÃO

Filtro Regulador

União em um só corpo, regulador de pressão e filtro de ar, visando economia de espaço nas montagens de conjuntos. Suas características acompanham as do filtro e do regulador em separado. Êmbolo de alumínio com ou sem sangria.

Lubrificador

Utilizado na pulverização de óleo no ar comprimido, para proteção das peças móveis dos conjuntos pneumáticos, possui regulagem de teor de óleo na cúpula visora, permitindo a visualização de gotejamento em 360°. Copo fixado por rosca, facilita o acesso para limpeza, manutenção e recarga de óleo que também pode ser efetuado por válvula externa, em caso de abastecimento sem parada do equipamento. Recomendado uso do Óleo ISO 32.

Filtro de Ar

Utilizado para proteção dos componentes de trabalho pneumático (válvulas e cilindros), retira do ar partículas sólidas de água condensada na tubulação. A fixação do copo por meio de roscas permite desmontagem fácil e rápida na limpeza e manutenção. Elemento filtrante produzido em **polipropileno poroso**, pode ser facilmente retirado, sem auxílio de ferramentas. O número de limpezas possíveis é praticamente infinito. Sistema operacional de drenagem do condensado (manual ou automático), deve ser especificado conforme necessidade. Porosidade do elemento = 20 microns.

Regulador de Pressão

Utilizado para reduzir a pressão do ar comprimido ao nível ideal, mantendo-o estável durante o processo, possui regulagem suave e rápida, através de botão com trava de segurança contra desregulagens causadas por vibrações. Êmbolo de alumínio com ou sem sangria.

DIMENSIONAL SÉRIE MINI

Conjunto de Preparação de Ar - CPA

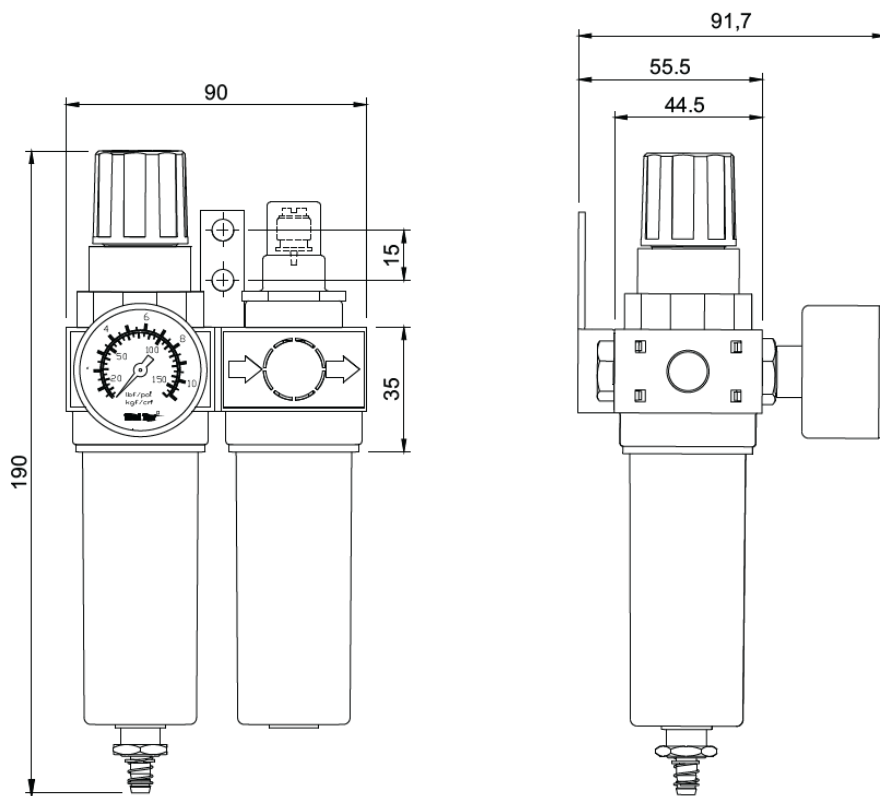

Vazão a 7 kgf/cm² : 14 l/s ou 29 cu/ft/min

Filtro Regulador - FR

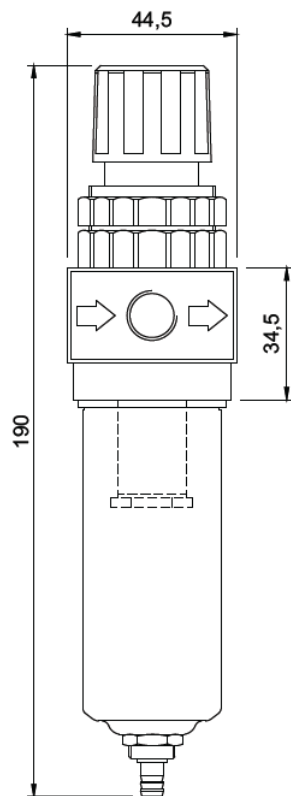

Vazão a 7 kgf/cm² : 14 l/s ou 29 cu/ft/min

Lubrificador - LF

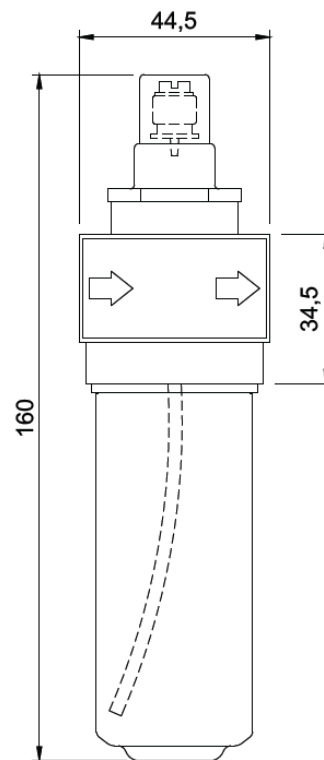

Vazão a 7 kgf/cm² : 18 l/s ou 38 cu/ft/min

DIMENSIONAL SÉRIE MINI

Filtro de Ar - FT

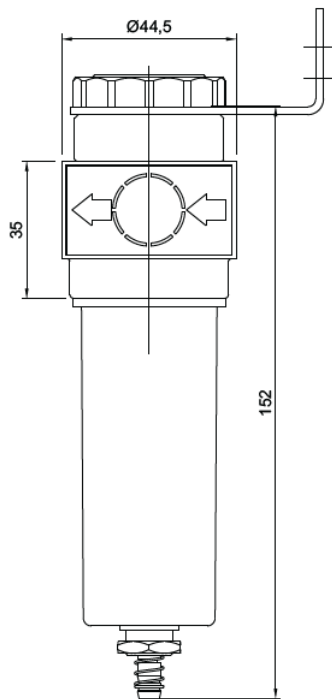

Vazão a 7 kgf/cm² : 18 l/s ou 38 cu/ft/min

Regulador de Pressão - RP

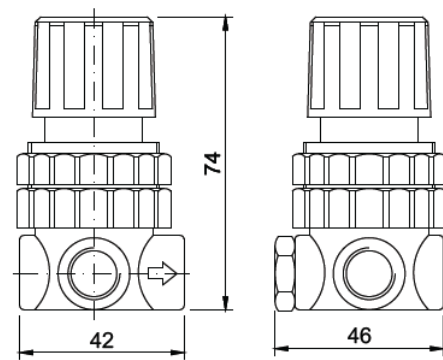

Montagem em painel

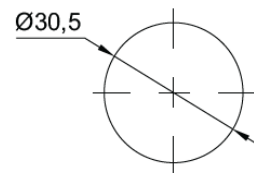

Vazão a 7 kgf/cm² : 14 l/s ou 29 cu/ft/min

Suporte de fixação - SF1000

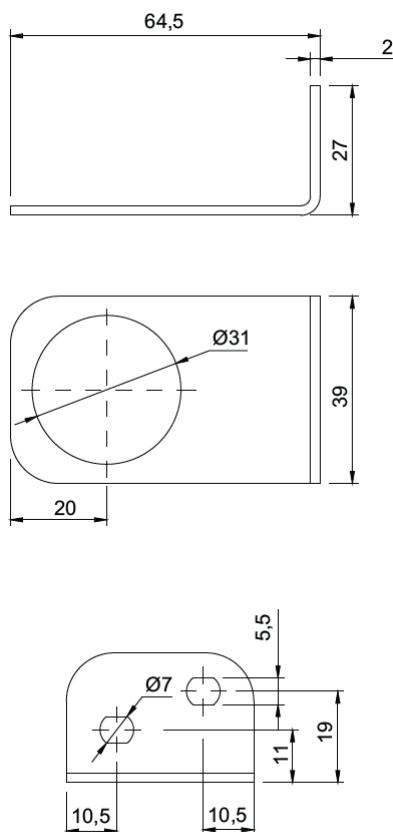

Porca de fixação - 40033

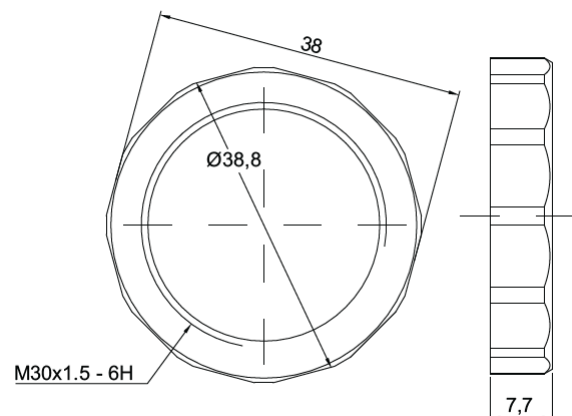

DIMENSIONAL SÉRIE MÉDIA

Conjunto de Preparação de Ar - CPA

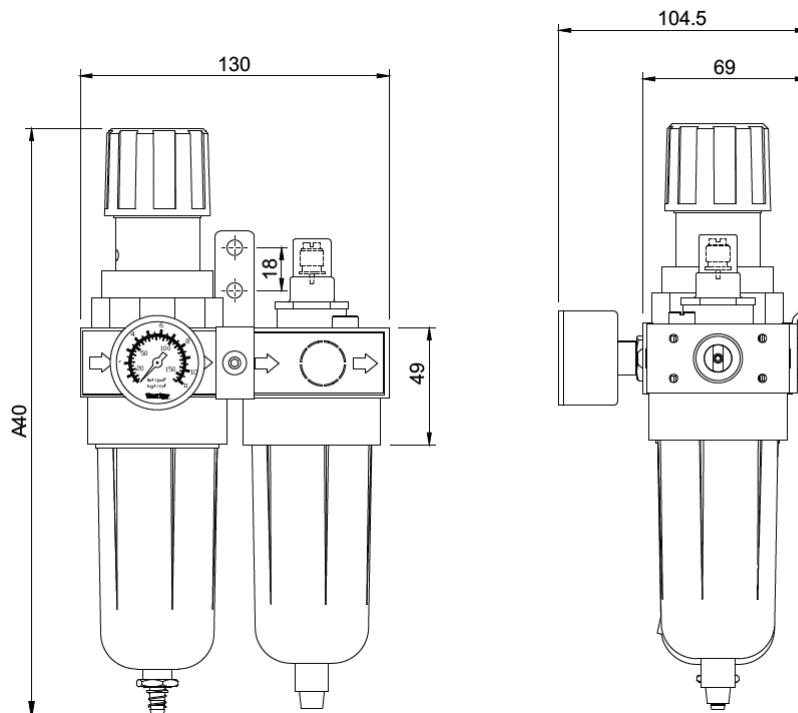

Vazão a 7 kgf/cm² : 31 l/s ou 65 cu/ft/min

Filtro Regulador - FR

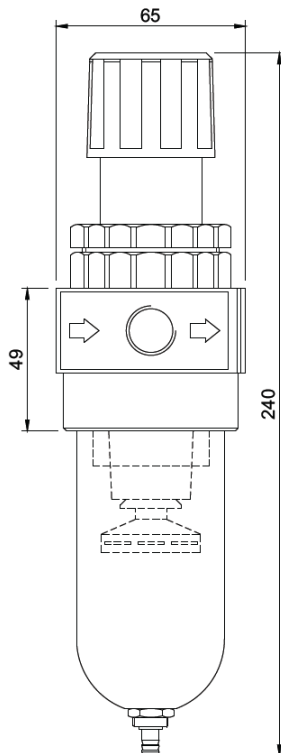

Vazão a 7 kgf/cm² : 31 l/s ou 65 cu/ft/min

Lubrificador - LF

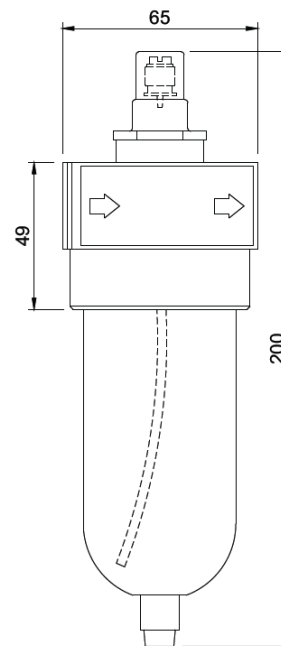

Vazão a 7 kgf/cm² : 40 l/s ou 84 cu/ft/min

DIMENSIONAL SÉRIE MÉDIA

Filtro de Ar - FT

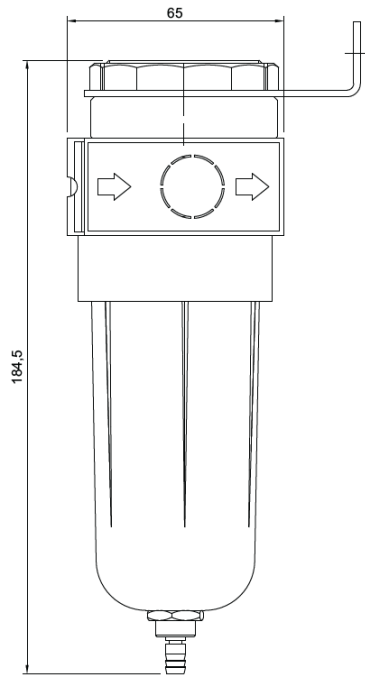

Vazão a 7 kgf/cm² : 31 l/s ou 65 cu/ft/min

Regulador de Pressão - RP

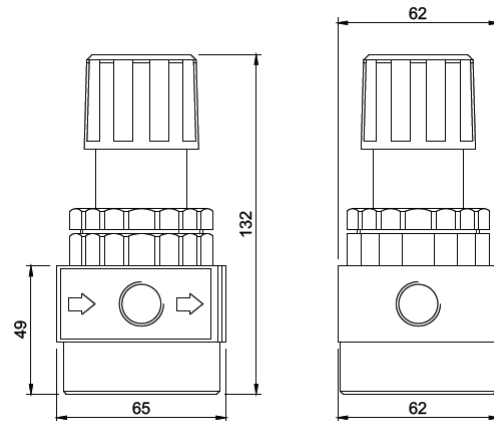

Montagem em painel

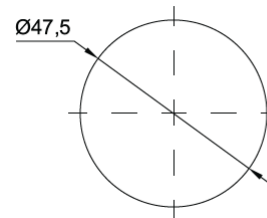

Vazão a 7 kgf/cm² : 34 l/s ou 72 cu/ft/min

Suporte de fixação - SF2000

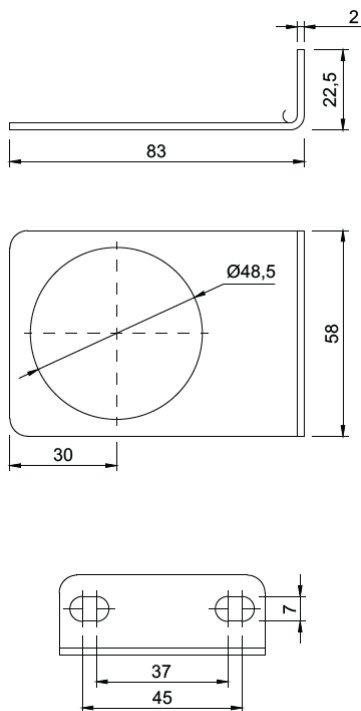

Porca de fixação - 50006

